

WULFTEC® WRING-500

Envolvedora de anillo rotatorio automática

✓ PRODUCTIVIDAD ✓ ALTA VELOCIDAD

✓ VERSATILIDAD ✓ AHORRO DE PELÍCULA

CREADA PARA TENER

Para incrementar la productividad, esta envolvedora de alta ingeniería posee:

- Envoltura de alta velocidad
- Versatilidad con diferentes parámetros de envoltura
- Ahorro de película con envoltura en un sentido
- Capacidad de hacer capas de película en bandas y separadas
- Anillo de fibra de carbono, liviano más resistente, la mejor respuesta para cambios de velocidad
- Tecnología de radio frecuencia para reducir mantenimiento



Productividad a velocidades de hasta 120 cargas por hora*



WRING-500

LA PROMESA WULFTEC

Tener una envolvedora Wulftec en la línea de producción es un argumento muy poderoso. Es una inversión en moneda fuerte, porque Wulftec sólo produce lo mejor. Es una inversión construida en acero, estable y fuerte. Es una inversión de éxito, porque el equipo Wulftec está diseñado para envolver carga tras carga.... año tras año.

M. J. MAILLIS

WULFTEC®

NO TEMEMOS LOS DESAFÍOS DEL EMBALAJE

www.wulftec.com

Especificaciones técnicas



WRING-500

RANGO DE PRODUCCIÓN	<ul style="list-style-type: none"> Hasta 120 cargas por hora
TAMAÑOS ESTÁNDAR DE CARGA **	<ul style="list-style-type: none"> Mín 36" ancho 36" largo 24" alto Máx 48" ancho 48" largo 80" alto (máxima diagonal de la carga 70")
PESO DE CARGA	<ul style="list-style-type: none"> 4,000 a 6,000 libras dependiendo de los transportadores
DIMENSIONES ESTÁNDAR DE MÁQUINA	<ul style="list-style-type: none"> 10" ancho x 145" largo x 162" alto.
REQUERIMIENTOS ELÉCTRICOS	<ul style="list-style-type: none"> 460/3/60 20 A
REQUERIMIENTOS NEUMÁTICOS	<ul style="list-style-type: none"> 3 CFM @ 80 PSI viene con FR (Filtro, Regulador)
SISTEMA DE PROVISIÓN DE PELÍCULA	<ul style="list-style-type: none"> 20" NO THREAD Cabezal con pre-estirado motorizado Mandril inclinable para fácil carga de película Motor 2.2 HP AC con controlador de frecuencia variable Allen Bradley 50-300% de rango de pre-estirado (según especificaciones del cliente, estándar 200%) Control electrónico de tensión de película con sensor analógico Liberación de película para tirar fácilmente al inicio y fin del ciclo Dispositivo de detección de película rota o falta con alarma visual Sistema de control por radio frecuencia de tensión de film sin interferencia en operación
TRATAMIENTO DEL FINAL DE PELÍCULA	<ul style="list-style-type: none"> Dispositivo de pinza neumática automática Dispositivo de costura de final de película infrarrojo
ROTACIÓN DE ANILLO	<ul style="list-style-type: none"> Motor de 3HP AC con controlador de frecuencia variable de Allen Bradley
ESTRUCTURA DE ANILLO	<ul style="list-style-type: none"> 108" de diámetro exterior incluyendo cabezal Construcción de anillo con fibra de carbono Construcción de estructura de acero y aluminio Soportado por rodamientos ACLA Posición límite superior e inferior
TRANSPORTADORES	<ul style="list-style-type: none"> Rodamientos en bridas de trabajo pesado 2,5" diámetro a 3" entre ejes. 52" de BFR, ancho libre
OPCIONES	<ul style="list-style-type: none"> Platillo estabilizador Aplicador de lámina superior Sopladores que sostienen la lámina superior Transportadores de entrada Transportadores de salida Transferencia a 90° grados Elevadores de tarimas
CONSTRUCCIÓN DE ESTRUCTURA	<ul style="list-style-type: none"> Construcción de acero soldado Diseño integrado autoportante Reja de seguridad para servicio pesado con puerta de acceso interconectada cercandando área de envoltura Fácil acceso a todos los componentes
GARANTÍA	<ul style="list-style-type: none"> 3 años de garantía sin límite de ciclos 10 años de garantía en estructura metálica Garantía de por vida en la cobertura azul de rodillos de pre-estirado

*Basado en la configuración de carga y opciones de la máquina / ** Otras alturas de envoltura disponibles / *** Opcional

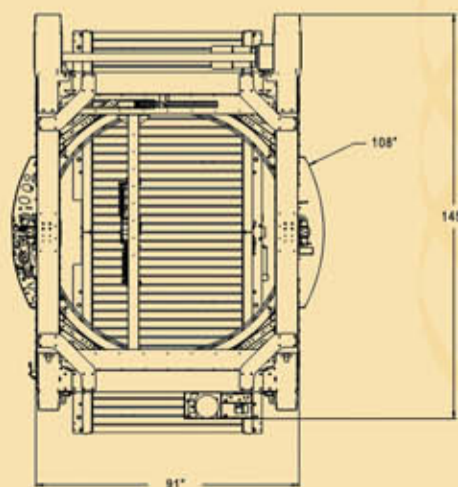
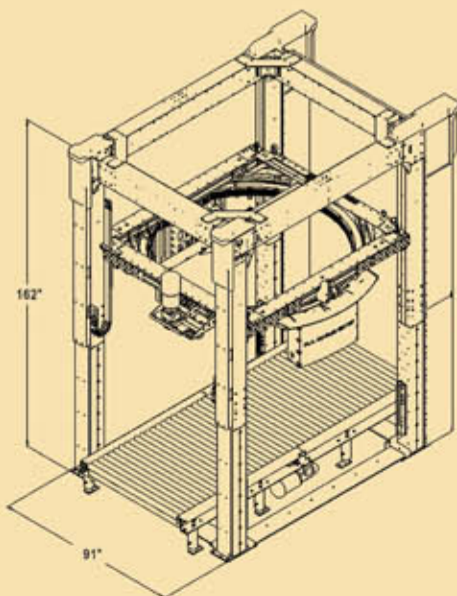

M. J. MAILLIS
WULFTEC®

Wulftec International Inc.
209 Wulftec, Ayer's Cliff, Quebec, Canadá JOB 1C0
Tel: (819) 838-4232 int. 484 y 319 (en español)
Línea gratuita: 1 877 WULFTEC (985-3832)
Fax: (819) 838-5539
E-mail: wulftec@wulftec.com

www.wulftec.com

EL EQUIPO DE INGENIERÍA DE WULFTEC HA REDEFINIDO LOS LÍMITES DE LAS ENVOLVEDORAS DE ANILLO

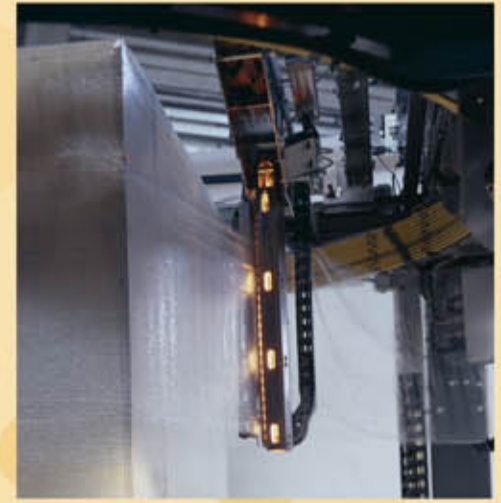

SISTEMA INFRARROJO DE COSTURA DE PELÍCULA ASEGURA SELLADO TOTAL



CABEZAL NO-THREAD® (SIN ENHEBRADO) DE PRE-ESTIRADO MOTORIZADO MANDRIL INCLINABLE PARA RÁPIDO Y FÁCIL RECAMBIO DE BOBINAS



SISTEMA DE CONTRAPESOS PARA OPERACIÓN MÁS SUAVE, SEGURA Y SIN VIBRACIONES



RUEDAS DE GUÍA VERTICALES Y HORIZONTALES, AUTO-ALINEANTES. RUEDAS GUÍAS DE POLIURETANO SIN MANTENIMIENTO

Impreso en Canadá - Octubre 2007